

DESCRIZIONE

I cilindri serie HB sono costruiti per essere fissati a bordo macchina senza l'impiego di ancoraggi. La testata funge da ancoraggio nei tipi: cerniera, vite, piedini, flangia anteriore e flangia posteriore. Le versioni doppio effetto con ancoraggio a cerniera e a flangia posteriore sono fornibili con testate ridotte. I cilindri HB a richiesta sono conformi alle direttive ATEX categoria 2GD.

CARATTERISTICHE TECNICHE

Pressione di esercizio	1,5 ÷ 10 bar
Temperatura di esercizio	0 ÷ +80 °C (con aria secca -20 °C) 0 ÷ +150 °C con guarnizioni per alte temperature (con aria secca -20 °C)
Fluido	Aria compressa, filtrata, lubrificata ininterrottamente, non lubrificata, o secca lubrificata
Versioni	Doppio effetto, semplice effetto molla anteriore, semplice effetto molla posteriore, stelo passante
Alesaggi	Ø 20, 27, 35, 40, 50, 58, 70, 85, 100
Attacchi	Ø 20 ÷ 50 = G 1/8 Ø 58 ÷ 100 = G 1/4
Corse standard (mm)	10, 15, 20, 30, 40, 50, 60, 70, 80, 90, 100, 150, 200, 250
Corse max doppio effetto (mm)	Ø 20 ÷ 58 = 2000; Ø 70 ÷ 100 = 1000
Corse max semplice effetto	mm 20 27 35 40 50 58 70 85 100 mm 20 25 35 60 70 60 70 90 100
Corse max semplice effetto (versione "S") con distanziali	Ø 20 27 35 40 50 58 70 85 100 mm 60 75 105 180 210 180 210 270 300
Forza teorica di trazione della molla	Vedi informazioni tecniche a pag. 0.13

CHIAVE DI CODIFICA

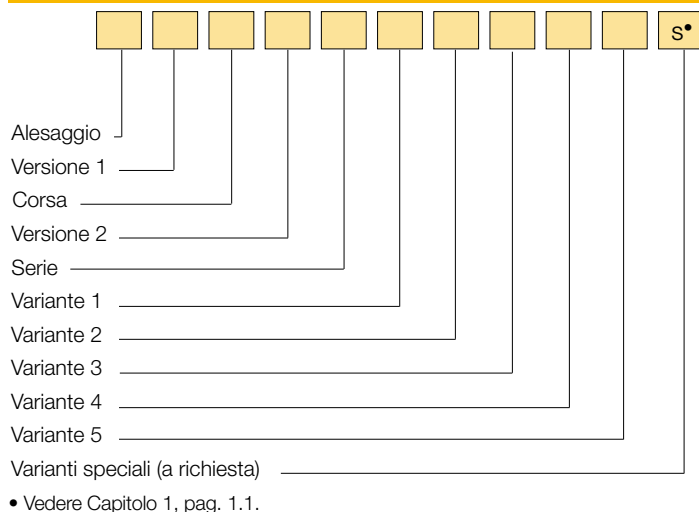

ESEMPIO DI CODIFICA

Cilindro Ø 27, base, corsa 25 mm, semplice effetto molla anteriore, montaggio a piedini: **27/25 SPB**

Cilindro Ø 20, stelo passante, corsa 100 mm, doppio effetto, montaggio a piedini: **20R100 DPB**

Cilindro Ø 58, base, corsa 50 mm, doppio effetto, montaggio a vite, stelo inox, camicia in ottone: **58/50 DVB 14**

Cilindro Ø 35, base, corsa 70 mm, doppio effetto, montaggio a cerniera, testata ridotta: **35/70 DCBC**

Cilindro Ø 40, base, corsa 50mm, doppio effetto, montaggio a cerniera, ATEX: **40/50 DCB/EX**



CARATTERISTICHE COSTRUTTIVE

Testate	Leghe di alluminio
Camicia	Ø 20 ÷ 100: tubo estruso in lega di alluminio anodizzata; tubo estruso in ottone a richiesta
Stelo	Acciaio C45 cromato Acciaio INOX AISI 303 rollato
Dado testata	Acciaio
Bronzina guida stelo	Bronzo-Ferro 20%, sinterizzata autolubrificante
Pattino guida-pistone	Resina acetilica
Pistone	Leghe di alluminio
Guarnizioni	Gomma NBR Viton®
Molle	Acciaio per molle

VERSIONE 1

/ Base **R** Stelo passante*

VERSIONE 2

D Doppio effetto **Y** Semplice effetto molla posteriore**
S Semplice effetto molla anteriore

SERIE

CB Montaggio a cerniera **FAB** Montaggio a flangia anteriore
VB Montaggio a vite **FPB** Montaggio a flangia posteriore
PB Montaggio a piedini

VARIANTE 1

C Testata ridotta***

VARIANTE 2

1 Stelo INOX **3** Stelo INOX e guarnizioni per alte temperature
2 Guarnizioni per alte temperature

VARIANTE 3

4 Camicia in ottone

VARIANTE 4

5 Guarnizioni tergistelo (di serie Ø 20 ÷ 70 nella variante C testata ridotta)

VARIANTE 5

/EX Conforme alle direttive ATEX II 2GD c T5 T100 °C < Ta < 80 °C

* Esclusa serie "FPB"

** Ingombri diversi dalle versioni "D" e "S"

*** Fornibile solo per le serie "DCB", "YCB", "DFPB", "YFPB" e per la versione "R" delle serie "DFAB" e "DVB"

RICAMBI

KIT GUARNIZIONI			
NBR	Ø/SG/HB	Per alte temperature	Ø/SG/HB2
Stelo passante NBR	Ø/SG/R/HB	Stelo passante per alte temp.	Ø/SG/R/HB2

CILINDRO BASE A CERNIERA CB

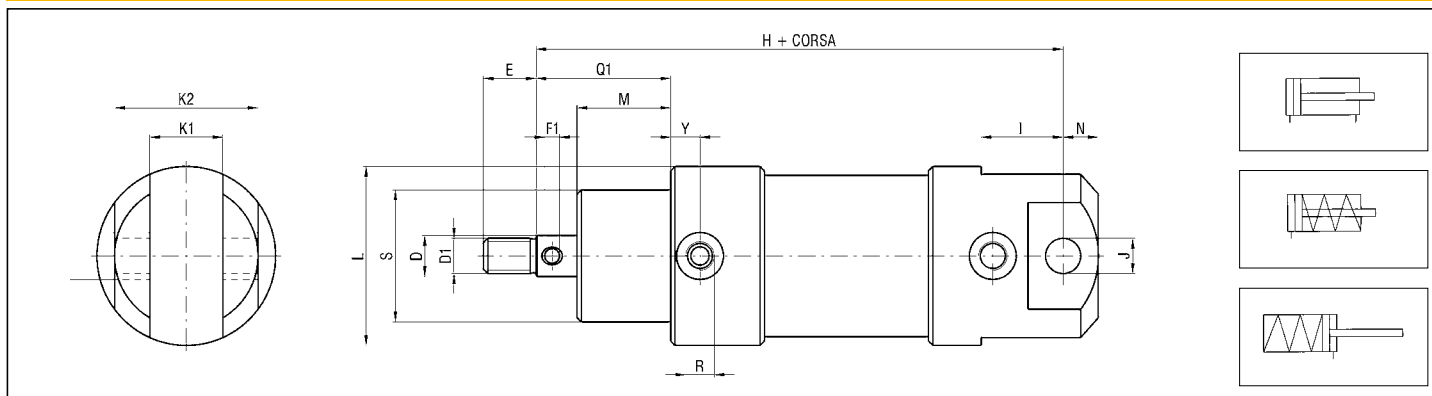

TESTATA RIDOTTA

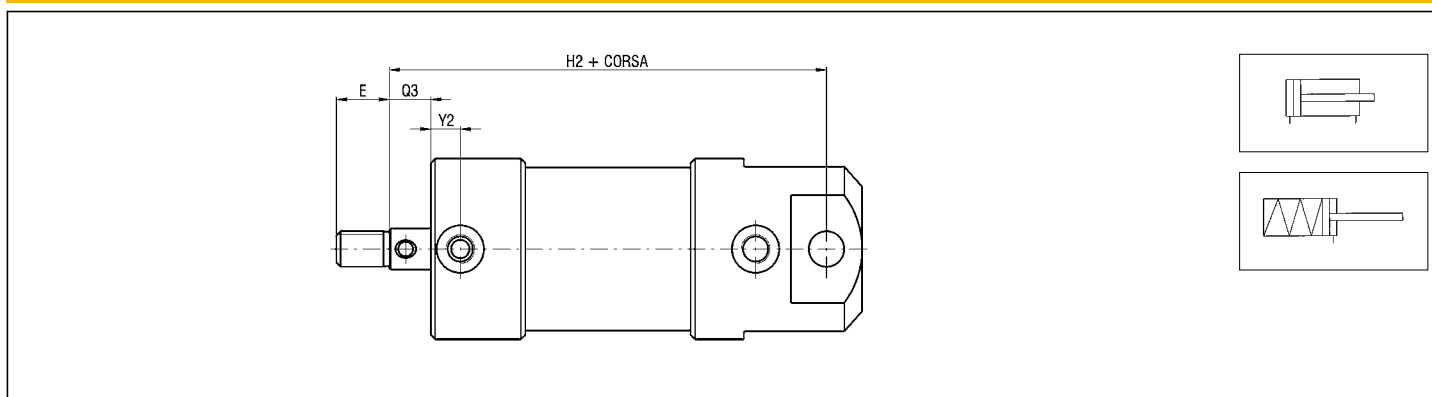

DIMENSIONI DI INGOMBRO E PESI CILINDRO BASE CB

Ø	D	D1	E	F1	H	H2	I	J H8	K1 0/+0,2	K2 0/-0,2	L	M	N	Q1	Q3	R	S	Y	Y2	PESO (g)	INCREM. (g) ogni 10 mm
20	8	M6	9	3	85	72	10	5	8	22	30	16	6	24	8	G 1/8	24	10	11,5	200	15
27	10	M8	12	4	96	76	21	6	9	25	35	20	7	30	10	G 1/8	28	9,5	11,5	289	20
35	12	M10	15	4	106	84	23	8	12	32	45	24	9	36	12	G 1/8	32	9,5	10	396	32
40	12	M10	15	4	121	90	26	10	18	40	50	32	10	44	12	G 1/8	36	10	10	503	35
50	14	M12	18	5	130	101	28	12	25	49	61	32	12	46	14	G 1/8	42	10	10	793	44
58	16	M14	21	5	140	110	33	14	26	54	70	32	14	48	16	G 1/4	45	12	14	1181	53
70	18	M16	24	5	151	122	35	16	35	67	82	35	16	53	18	G 1/4	50	14	16	1474	64
85	20	M18	27	6	168	128	36	18	40	76	98	44,5	18	64,5	20	G 1/4	60	12,5	14	2033	89
100	24	M20	30	6	191	142	45	20	40	80	114	50	20	74	24	G 1/4	70	14	19	3250	110

ACCESSORI

PERNO PER CERNIERA FEMMINA POSTERIORE - ACCIAIO - HB/SEC Ø

Ø	BU	EK f7	EL	PESO (g)
20	28	5	23	4,5
27	31	6	26	7
35	38	8	33	15
40	47	10	41	29
50	56	12	50	50
58	62	14	55	76
70	75	16	68	118
85	84	18	77	168
100	88	20	81	217

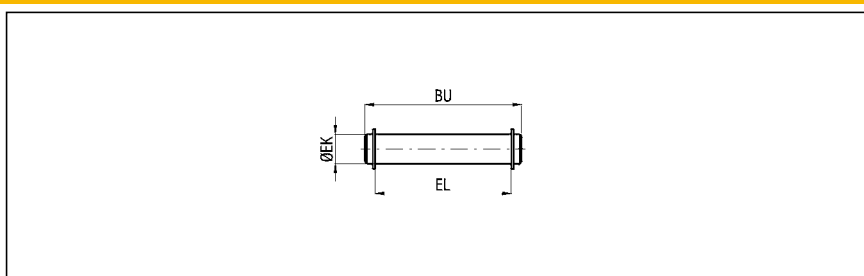

1

CILINDRO BASE A VITE VB

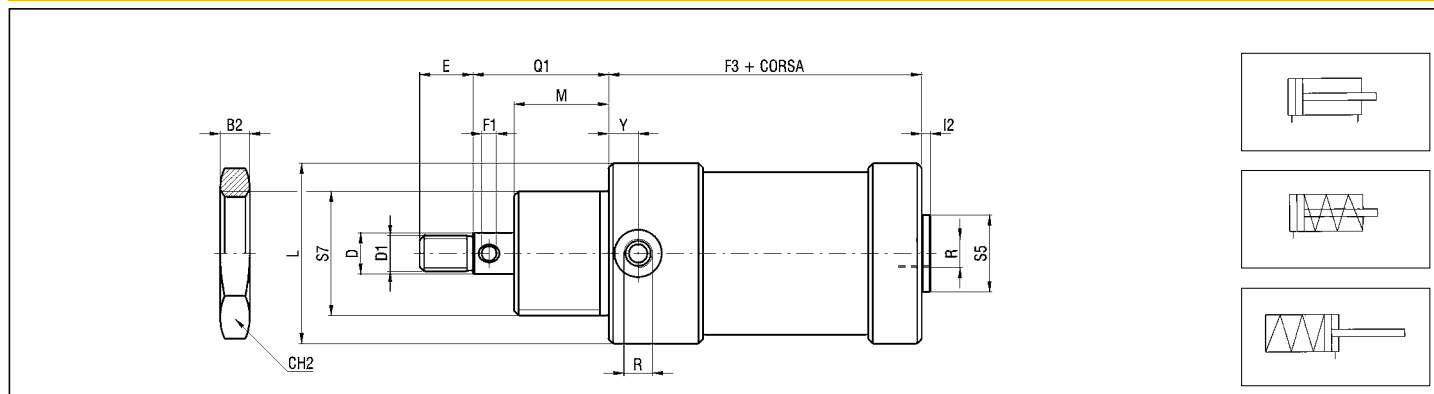

N.B.: Dado testata (HB/DT Ø) di serie. Contattare uff. commerciale per ulteriori dati

STELO PASSANTE

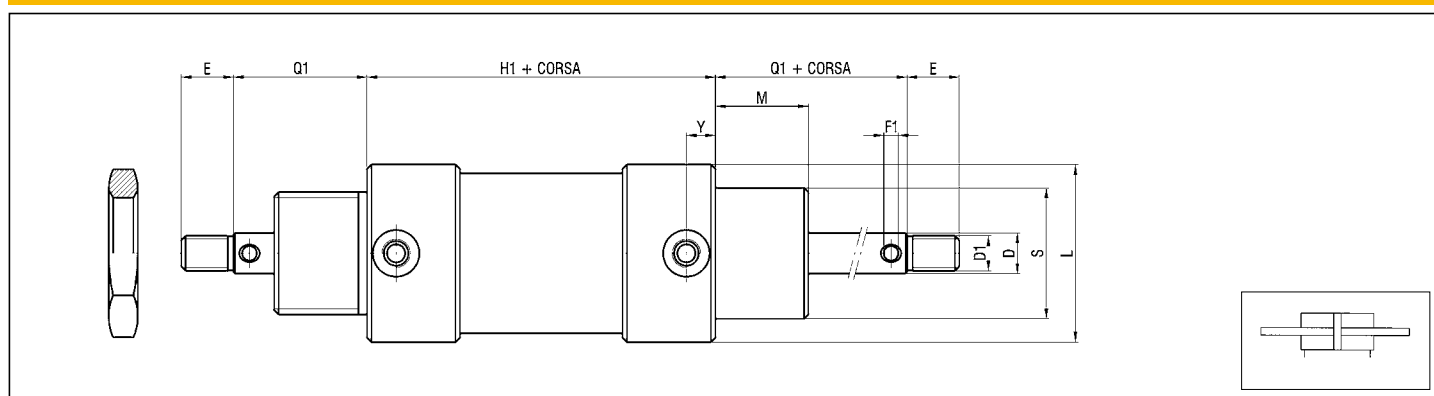

N.B.: Dado testata (HB/DT Ø) di serie. Contattare uff. commerciale per ulteriori dati

STELO PASSANTE TESTATA RIDOTTA

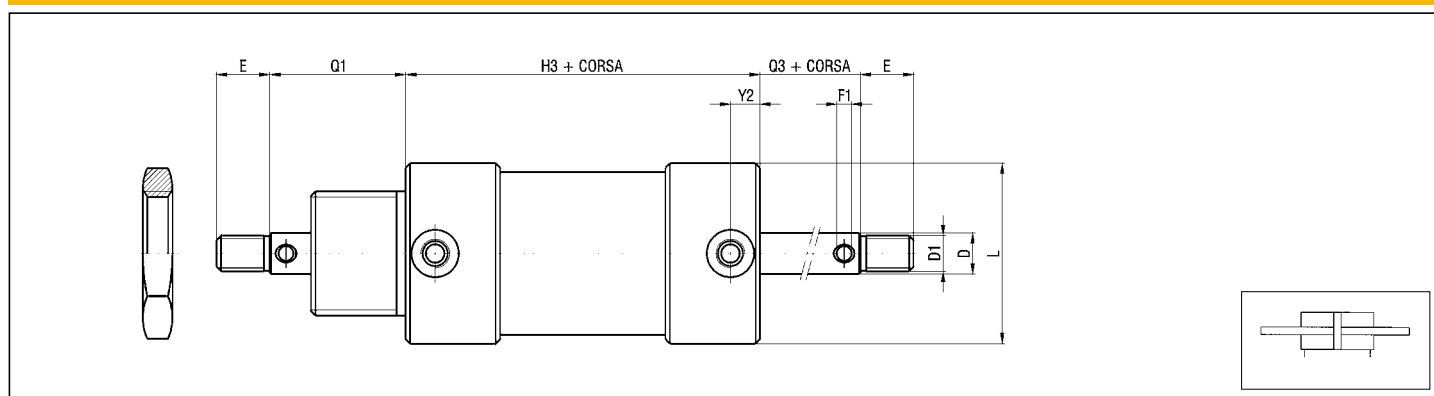

N.B.: Dado testata (HB/DT Ø) di serie. Contattare uff. commerciale per ulteriori dati

DIMENSIONI DI INGOMBRO E PESI CILINDRO BASE VB

Ø	B2	CH2	D	D1	E	F1	F3	H1	H3	I2	L	M	Q1	Q3	R	S	S5	S7	Y	Y2	PESO (g)	INCREM. (g) ogni 10 mm
20	5	32	8	M6	9	3	41	58	61	3,5	30	16	24	8	G 1/8	24	14	M24x2	10	11,5	129	15
27	6	35	10	M8	12	4	45,5	60,5	62,5	3,5	35	20	30	10	G 1/8	28	14	M28x2	9,5	11,5	160	20
35	7	40	12	M10	15	4	47,5	61,5	63,5	3,5	45	24	36	12	G 1/8	32	18	M32x2	9,5	10	299,5	32
40	8	45	12	M10	15	4	51	68	69	3	50	32	44	12	G 1/8	36	24	M36x3	10	10	416	35
50	10	50	14	M12	18	5	56	70	73	3	61	32	46	14	G 1/8	42	26	M42x3	10	10	691	44
58	10	55	16	M14	21	5	59	75	77	4	70	32	48	16	G 1/4	45	30	M45x3	12	14	1028	53
70	10	60	18	M16	24	5	63	80	86	4	82	35	53	18	G 1/4	50	30	M50x3	14	16	1388	64
85	12	70	20	M18	27	6	67,5	84	88,5	4	98	44,5	64,5	20	G 1/4	60	40	M60x4	12,5	14	2024	89
100	14	85	24	M20	30	6	72	89	90	4	114	50	74	24	G 1/4	70	40	M70x4	14	19	3060	110

CILINDRO BASE A PIEDINI PB

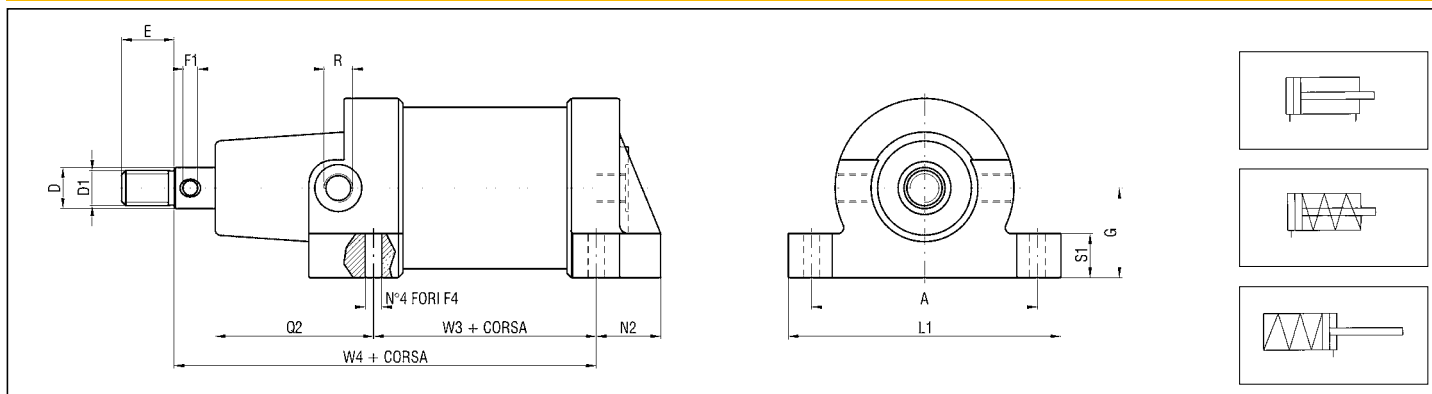

1

STELO PASSANTE

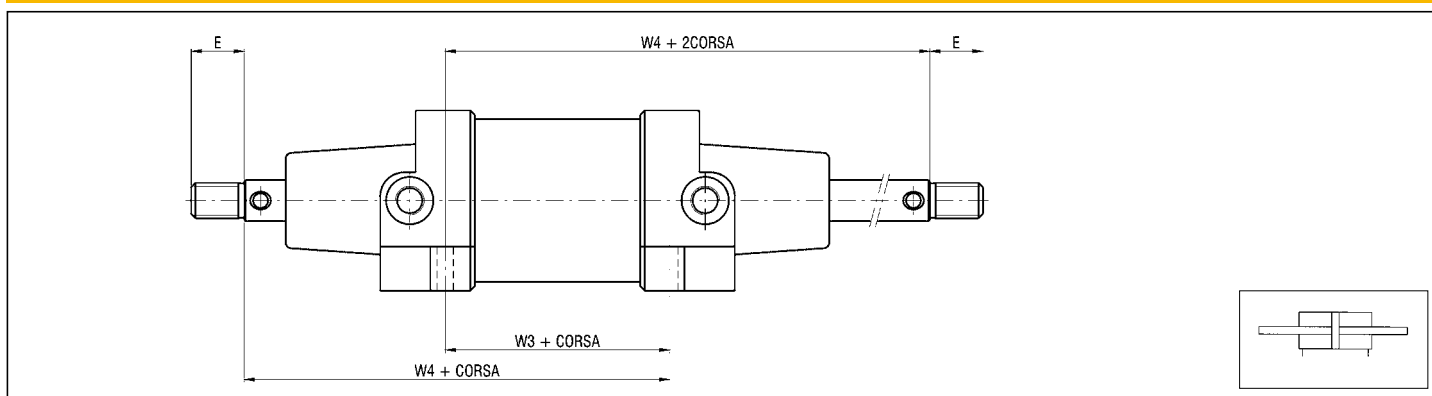

DIMENSIONI DI INGOMBRO E PESI CILINDRO BASE PB

Ø	A	D	D1	E	F1	F4	G	L1	N2	Q2	R	S1	W3	W4	PESO (g)	INCREMENTO (g) ogni 10 mm
20	42	8	M6	9	3	4,25	17	52	13	36	G 1/8	8	18	62	181	15
27	45	10	M8	12	4	4,5	19,5	55	17	40	G 1/8	10	20	70	269	20
35	57	12	M10	15	4	5,5	22,5	69	17	44	G 1/8	12	21	77	359	32
40	64	12	M10	15	4	5,5	25	78	22	56	G 1/8	14	20	88	502	35
50	77	14	M12	18	5	5,5	30,5	93	22	54	G 1/8	16	26	94	743	44
58	86	16	M14	21	5	6,5	35	102	25	56	G 1/4	16	27	99	996	53
70	100	18	M16	24	5	6,5	41	118	26	61	G 1/4	18	28	107	1363	64
85	118	20	M18	27	6	8,5	49	138	27	72	G 1/4	20	30	122	2043	89
100	136	24	M20	30	6	8,5	57	158	28	76	G 1/4	22	33	133	3019	110

CILINDRO BASE A FLANGIA ANTERIORE FAB

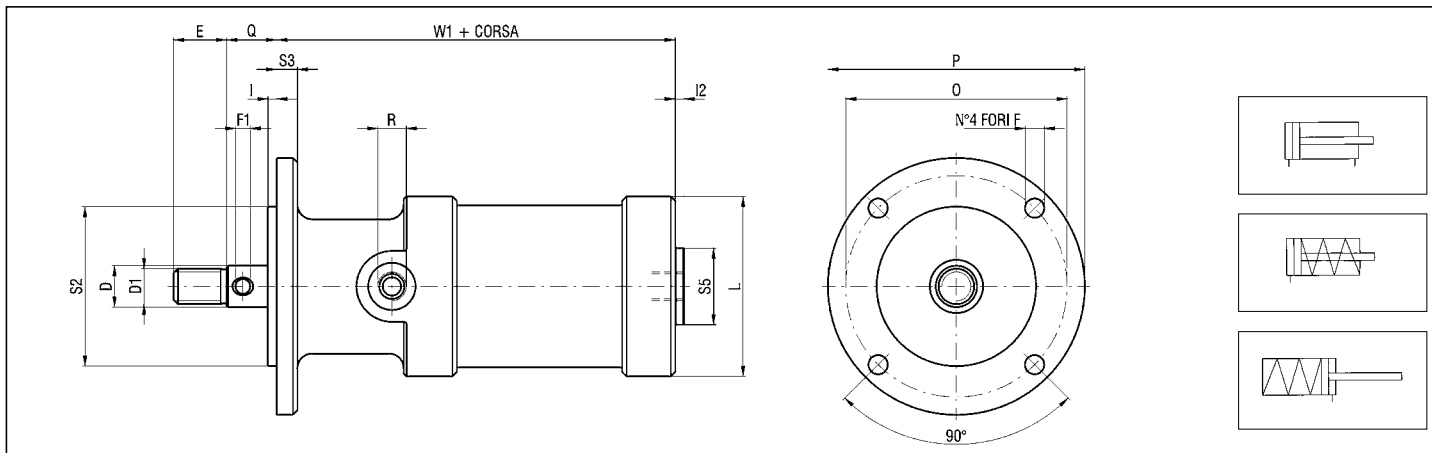

STELO PASSANTE

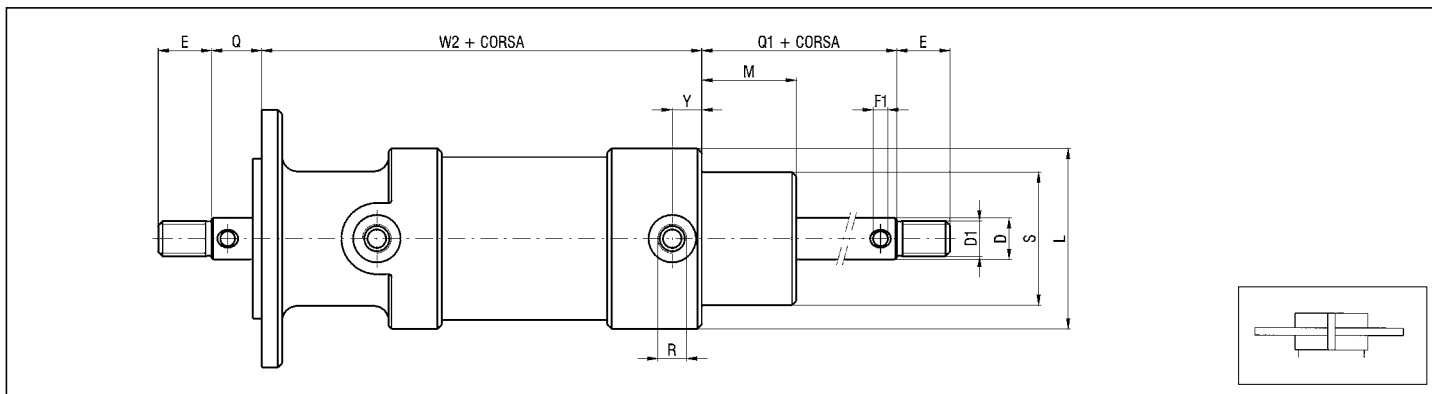

STELO PASSANTE TESTATA RIDOTTA

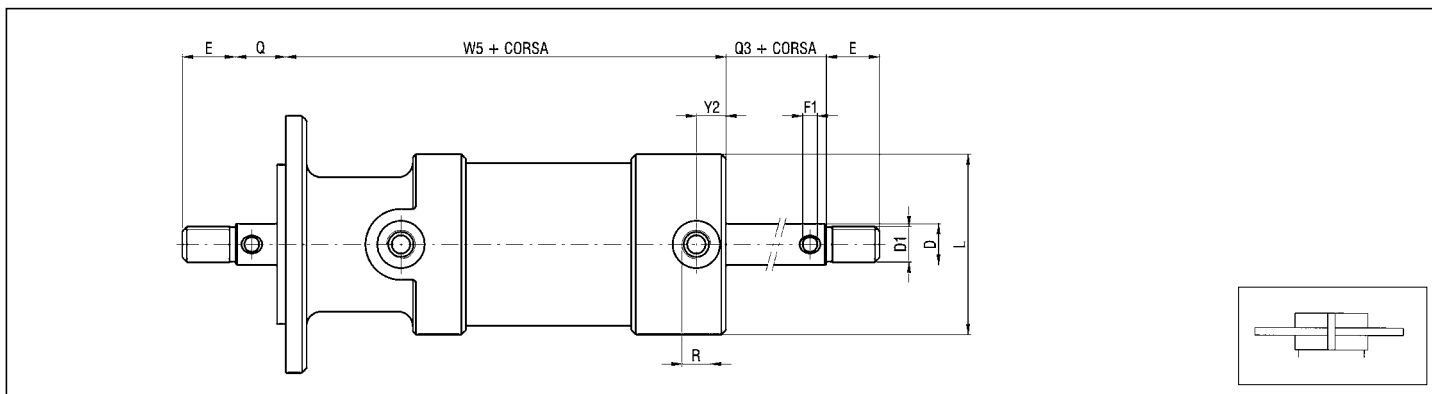

DIMENSIONI DI INGOMBRO E PESI CILINDRO BASE FAB

Ø	D	D1	E	F	F1	I	I2	L	M	O	P	Q	Q1	Q3	R	S	S2	S3	S5	W1	W2	W5	Y	Y2	PESO (g)	INCREM. (g) ogni 10 mm
20	8	M6	9	4,2	3	2	3,5	30	16	39	50	10	24	8	G 1/8	24	23	4	14	55	72	75	10	11,5	91	15
27	10	M8	12	4,5	4	2	3,5	35	20	48	58	12	30	10	G 1/8	28	30	6	14	63,5	78,5	80,5	9,5	11,5	178	20
35	12	M10	15	5,5	4	2	3,5	45	24	54	66	14	36	12	G 1/8	32	36	6	18	69,5	83,5	85,5	9,5	10	317	32
40	12	M10	15	6,5	4	3	3	50	32	57	69	15	44	12	G 1/8	36	40	7	24	80	97	98	10	10	427	35
50	14	M12	18	6,5	5	3	3	61	32	75	87	17	46	14	G 1/8	42	54	7	26	85	99	102	10	10	689	44
58	16	M14	21	6,5	5	3	4	70	32	82	100	19	48	16	G 1/4	45	60	8	30	88	104	106	12	14	915	53
70	18	M16	24	8,5	5	4	4	82	35	100	119	22	53	18	G 1/4	50	70	10	30	94	111	117	14	16	1244	64
85	20	M18	27	10,5	6	4	4	98	44,5	120	140	24	64,5	20	G 1/4	60	80	11	40	103	119,5	124	12,5	14	2113	89
100	24	M20	30	10,5	6	4	4	114	50	137	160	28	74	24	G 1/4	70	88	12	40	118	135	136	14	19	3200	110

CILINDRO BASE A FLANGIA POSTERIORE FPB

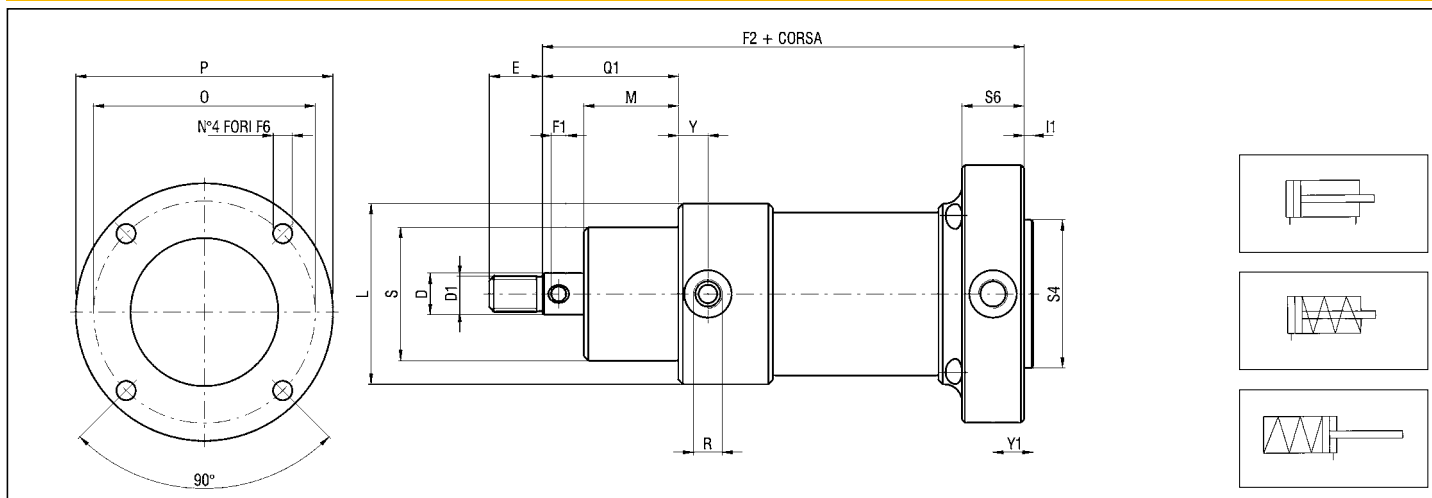

TESTATA RIDOTTA

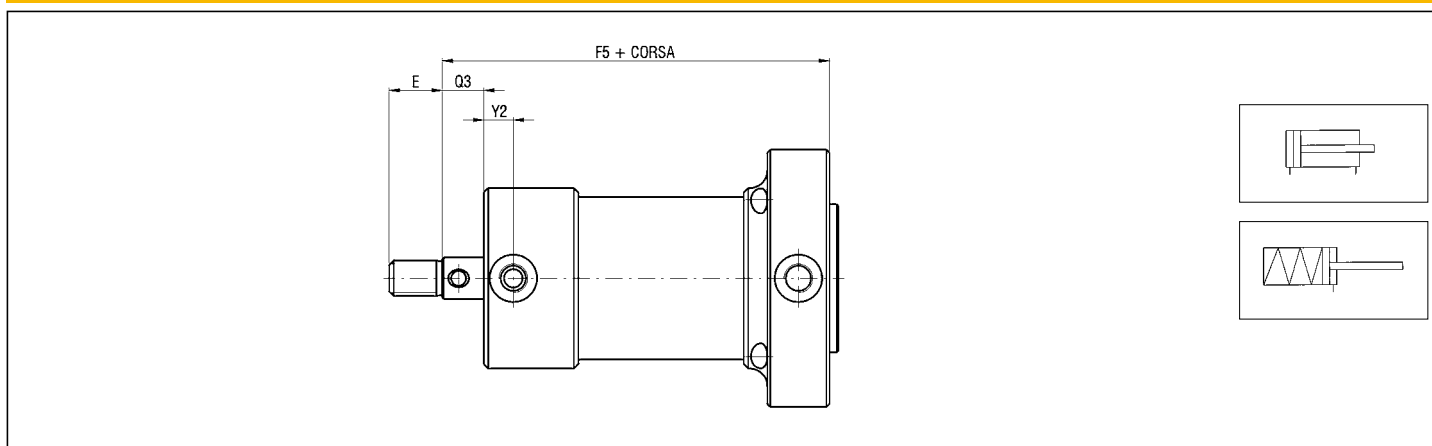

DIMENSIONI DI INGOMBRO E PESI CILINDRO BASE FPB

Ø	D	D1	E	F1	F2	F5	F6	I1	L	M	O	P	Q1	Q3	R	S	S4	S6	Y	Y1	Y2	PESO (g)	INCREM. (g) ogni 10 mm
20	8	M6	9	3	78	65	4,2	2	30	16	39	50	24	8	G 1/8	24	23	18	10	11	11,5	91	15
27	10	M8	12	4	89	69	4,5	2	35	20	48	58	30	10	G 1/8	28	30	19	9,5	11,5	11,5	178	20
35	12	M10	15	4	97	75	5,5	2	45	24	59	69	36	12	G 1/8	32	38	19	9,5	11,5	10	317	32
40	12	M10	15	4	109	78	5,5	3	50	32	62	74	44	12	G 1/8	36	40	21	10	13,5	10	427	35
50	14	M12	18	5	113	84	6,5	3	61	32	75	87	46	14	G 1/8	42	50	21	10	13,5	10	689	44
58	16	M14	21	5	122	92	8,5	3	70	32	86	100	48	16	G 1/4	45	62	24	12	15	14	915	53
70	18	M16	24	5	131	102	8,5	4	82	35	100	119	53	18	G 1/4	50	72	22	14	15	16	1244	64
85	20	M18	27	6	147	107	10,5	4	98	44,5	120	140	64,5	20	G 1/4	60	80	25	12,5	16,5	14	2113	89
100	24	M20	30	6	164	115	10,5	4	114	50	137	160	74	24	G 1/4	70	88	28	14	18	19	3200	110